



[pro]Diagnostics

ADAS-Kalibrierung für Nutzfahrzeuge

ADAS-Support und -Funktionen
in ZF MultiScan



Vollständige ADAS-Kalibrierung für Nutzfahrzeuge

ADAS-Technologie ist überall. Intelligente Werkstätten nutzen die Chance der Kalibrierung, während andere zusehen, wie die Gewinne an die Konkurrenz gehen.

Warum auslagern, wenn man es auch selbst machen kann? Unsere professionellen statischen und dynamischen Kalibrierungssysteme, speziell für PKW entwickelt, verwandeln jede Werkstatt in einen ADAS-Spezialisten.

Nutzen Sie jede Gelegenheit optimal.

So wird Kalibrierung zu Ihrem nächsten profitablen Service:



Anpassungen der Rad-Einstellungen an der Vorder- oder Hinterachse.



Ausbau, Einbau oder Austausch der Kamera des Fahrerassistenzsystems.



Ausbau, Einbau oder Austausch der Windschutzscheibe.



Behebung von Störungen oder Bearbeitung von Kundenbeschwerden.



Befolgung der spezifischen Anweisungen des Herstellers.

ADAS-Funktionen in ZF MultiScan



OEM-konform und sicher:

Basierend auf bewährten OEM-Daten und -Standards, um jederzeit eine sichere und zuverlässige Kalibrierung zu gewährleisten.



Statische und dynamische Kalibrierung: Professionelle Lösungen für die statische und dynamische Kalibrierung von Personenkraftwagen, Kleinlastern und Nutzfahrzeugen.



Kalibrierstand und Messblenden von ZF: Einfach zu transportieren, schnell aufzubauen und in kürzester Zeit einsatzbereit.

Ziele

Intelligentes Design, doppelter Wert.
Unsere Kalibriertafeln sind beidseitig bedruckt und bieten so Kompatibilität mit zwei verschiedenen Fahrzeugmarken in einem einzigen Ziel – das maximiert Ihre Investition und minimiert den Platzbedarf bei der Lagerung.

TFC 1 / TFC 2

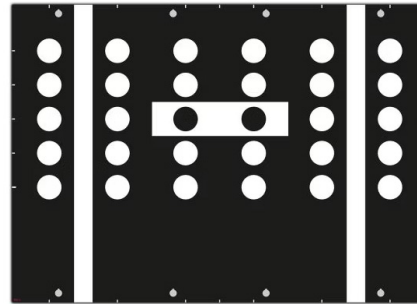

VORNE

- ✓ Volkswagen
- ✓ Audi
- ✓ Cupra
- ✓ Seat
- ✓ Škoda

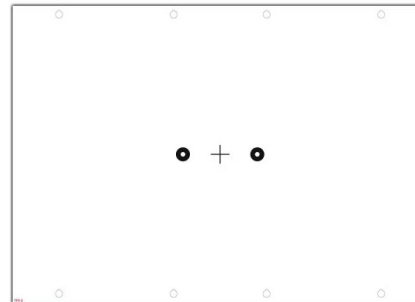

HINTEN

- ✓ Mercedes
- ✓ Volvo
- ✓ Polestar

TFC 5 / TFC 6

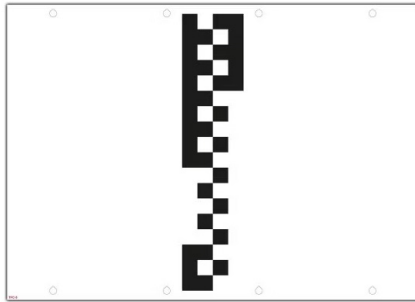

VORNE

- ✓ Fiat
- ✓ Hyundai
- ✓ Jeep
- ✓ Kia

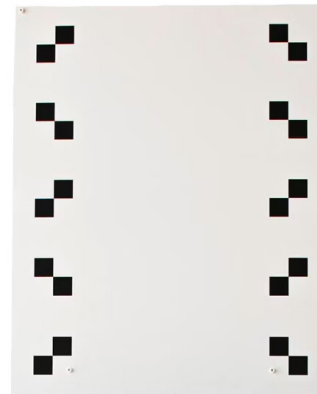

- ✓ Volvo
- ✓ Renault

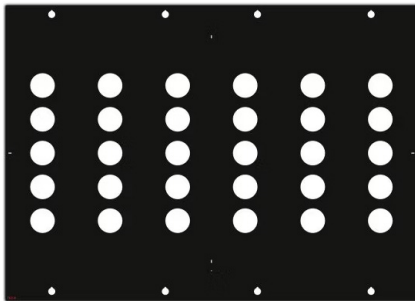

HINTEN

- ✓ Alfa Romeo

- ✓ MAN
- ✓ Iveco
- ✓ Scania



Zubehör

Vervollständigen Sie Ihr ADAS-Setup mit passendem Kalibrierzubehör und sorgen Sie für eine nahtlose Integration in Ihre Anlage, um die Genauigkeit und Effizienz zu liefern, die Ihre Werkstatt für jeden Kalibrierauftrag benötigt.

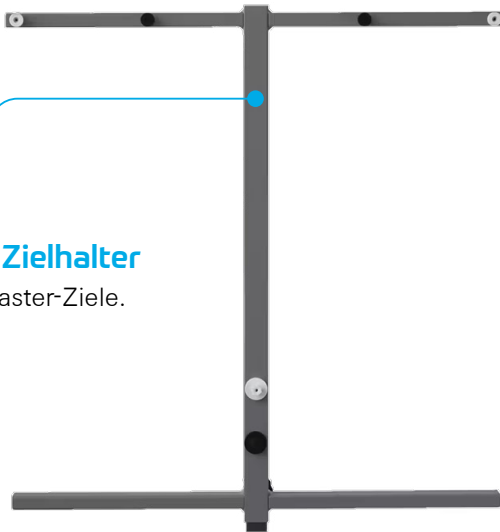

Universeller Zielhalter

Halter für Kleinlast-Ziele.

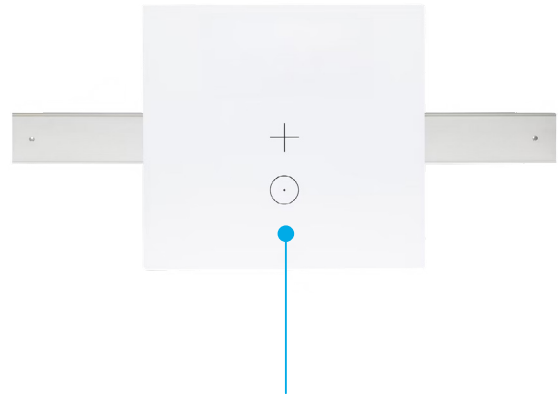

Radar für Volvo und Volkswagen

Erweiterungswerkzeug, geeignet für Volvo LKW/Bus, Euro 6-Fahrzeuge und VW Transporter.

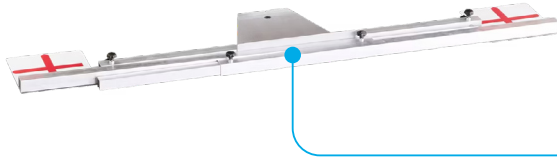

Werkzeug zur Kalibrierung der Spiegelkamera

Ausrichtung für Seitenspiegelkamera-Kalibrierung, geeignet für Mercedes Benz Actros.

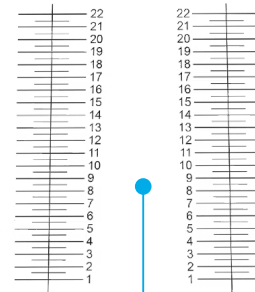

Radar für MAN

Erweiterungswerkzeug, geeignet für MAN Euro 6-Fahrzeuge.

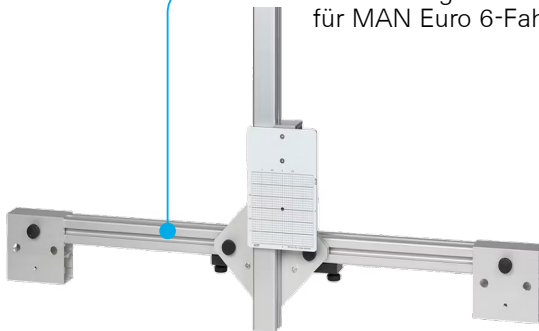

Ziel zur Kalibrierung der Spiegelkamera

Transparentes Ziel zur Kalibrierung.

[pro]Diagnostics

ZF MultiScan: Diagnose auf der Überholspur



Entdecken Sie die Diagnoselösung von ZF für Nutzfahrzeuge.

ZF Friedrichshafen AG | ZF Aftermarket
Obere Weiden 12
D-97424 Schweinfurt
Germany



youtube.com/@zfaftermarket
linkedin.com/showcase/zfaftermarket
facebook.com/zfaftermarket.global